

Texto de especificación

ID proyecto Proyecto sin nombrar 2026-07-10 17:59:08.415

Nombre del proyecto

Fecha 10.07.2026

Pos.	Cant	Denominación	PG
1		Bomba normalizada de rotor seco	
1.1	1	<p>Atmos GIGA-N 100/160-22/2</p> <p>Bomba centrífuga de una etapa como bomba de bancada conforme a EN 733, con boca de aspiración axial y boca de impulsión radial, para montaje sobre bancada. Bomba con pata de apoyo y soporte del cojinete embridado, acoplamiento, protección del acoplamiento y motor montado sobre una bancada común.</p> <p>Motor IEC con 3 sensores PTC. Sellado de eje mediante cierre mecánico de fuelle independiente del sentido de giro. Carcasa de fundición gris, eje de acero inoxidable, rodete de fundición gris. Revestimiento por cataforesis de serie en todos los medios de fundición que entren en contacto con el fluido.</p> <p>Variantes de acoplamiento: - Acoplamiento con espaciador (estándar) - Acoplamiento elástico (variante P5, por precio reducido)</p> <p>Variantes de rodete (con recargo): - Bronce - Acero inoxidable</p> <p>AVISO El acoplamiento elástico no incluye pieza distanciadora.</p> <p>El acoplamiento con espaciador es un acoplamiento elástico con pieza distanciadora. La pieza distanciadora reduce los gastos de mantenimiento y suprime un nuevo ajuste del motor al sustituir el cierre mecánico.</p> <p>Materiales Carcasa de la bomba: 5.1301/EN-GJL-250 Rodete: EN-GJL-200 Linterna: 5.1301/EN-GJL-250 Eje: 1.4021 Junta del eje: AQ1EGG</p> <p>Datos de funcionamiento Fluido: Agua 100 % Temperatura del fluido: 20.00 °C Concentración del fluido: 100.00 % Caudal: 250.00 m³/h Altura de impulsión: 20.00 m Temperatura mínima del fluido: -20 °C Temperatura máxima del fluido: 140 °C Presión máxima de trabajo: 16 bar Temperatura ambiente máxima: 40 °C Índice de eficiencia mínima (MEI): ≥ 0.4</p> <p>Datos del motor Alimentación eléctrica: 3~400V/50 Hz Tolerancia de tensión: +-10 % Clase de eficiencia energética del motor: IE3 Potencia nominal : 22 kW Velocidad nominal: 2950 1/min Intensidad nominal: 39.7 A Factor de potencia: 0.8 Rendimiento del motor 50%: 92.3 % Rendimiento del motor 75%: 93.0 % Rendimiento del motor 100%: 92.9 %</p>	



Contacto
Correo electrónico
Teléfono
Telefax

Ciente

Contacto
Correo electrónico
Teléfono

Texto de especificación

ID proyecto Proyecto sin nombrar 2026-07-10 17:59:08.415

Nombre del proyecto

Fecha 10.07.2026

Pos.	Cant	Denominación	PG
		Tipo de protección: IP55 Clase de aislamiento: F	
		Dimensiones de instalación Conexión de tubería del lado de aspiración: DN 125, PN 16 Conexión de tubería del lado de impulsión: DN 100, PN 16	
		Información de pedidos Marca: Wilo Peso neto aproximado: 399 kg Denominación del producto: Atmos GIGA-N 100/160-22/2 Referencia: 6086207	

Cliente

Datos técnicos

Bomba normalizada de rotor seco Atmos GIGA-N 100/160-22/2

ID proyecto Proyecto sin nombrar 2026-07-10 17:59:08.415

Nombre del proyecto
Lugar de montaje
Nº pos. cliente

Fecha 10.07.2026

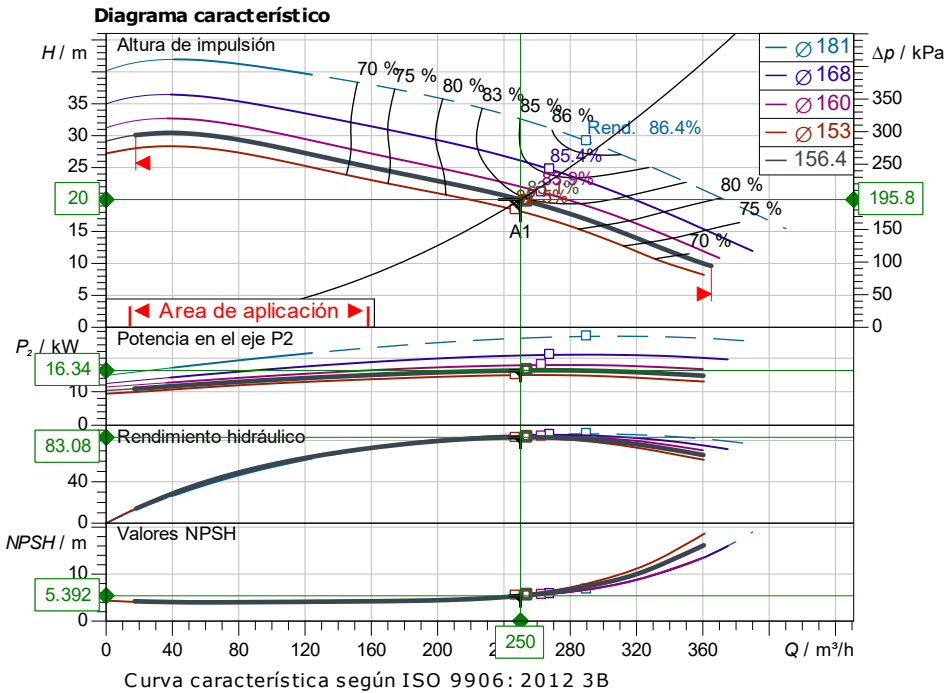

Datos proyectados

Caudal	250.00 m³/h
Altura	20.00 m
Fluidos	Agua 100 %
Temperatura del fluido	20.00 °C
Densidad	998.19 kg/m³
Viscosidad cinemática	1.00 mm²/s

Datos hidráulicos (Punto de trabajo)

Caudal	250.00 m³/h
Altura	20.00 m
Potencia en el eje P2	16.34 kW
Rendimiento hidráulico	83.08 %
NPSH	5.39 m
Diámetro de rodete	156.4

Datos de los productos

Bomba normalizada de rotor seco	Atmos GIGA-N 100/160-22/2
Presión máxima de trabajo	1600 kPa
Temperatura del fluido	-20 °C ... +140 °C
Máx. temperatura ambiente	40 °C
Índice de eficiencia mínima (MEI)	≥ 0.4

Datos del motor

Nivel de eficiencia energética del motor	150
Alimentación eléctrica	3~400 V / 50 Hz
Tolerancia de tensión admisible	+10 %
Velocidad máx.	2950 1/min
Potencia nominal Pn	22.00 kW
Intensidad nominal	39.70 A
Factor de potencia	0.8
Rendimiento	50% / 75% / 100%
Grado de protección	IP55
Clase de aislamiento	F
Protección de motor	Sensor PTC integrado

Medidas de conexión

Conexión de tubería del lado de aspiración	DN125, PN 16
Conexión de tubería del lado de impulsión	DN100, PN 16
Longitud	

Materiales

Eje	1.4021
Linterna	5.1301/EN-GJL-250
Carcasa de la bomba	5.1301/EN-GJL-250
Junta del eje	AQ1EGG
Rodete	EN-GJL-200

Información de pedido

Peso aprox.	399 kg
Referencia	6086207

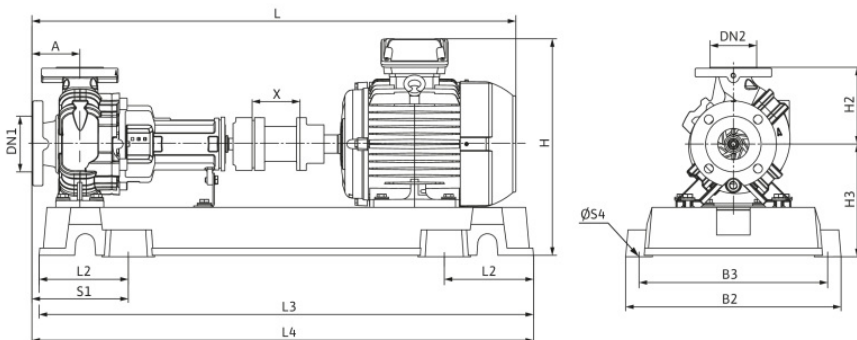

Dimensiones

mm

A	125	H	582	L3	1290
B2	540	H2	280	L4	1305
B3	490	H3	303	S1	240
DN1	DN 125,	L	1399	S4	24
DN2	DN 100,	L2	225	X	140



Contacto
Correo electrónico
Teléfono

Cliente

Contacto
Correo electrónico
Teléfono

Datos técnicos

Bomba normalizada de rotor seco
Atmos GIGA-N 100/160-22/2

ID proyecto Proyecto sin nombrar 2026-07-10 17:59:08.415

Nombre del proyecto
Lugar de montaje
Nº pos. cliente

Fecha 10.07.2026

Datos de funcionamiento

Velocidad de rotación 2955 1/min	Frecuencia 50 Hz	Punto de funcionamiento Q = 250.00 m³/h H = 20.00 m	Boca de aspiración DN 125	Boca impulsión DN 100
--	----------------------------	--	-------------------------------------	---------------------------------

Datos de potencia para: Agua; 20 °C; 998.2kg/m³; 1.001mm²/s Tolerancia ±10 % en la regulación de frecuencia U/f lineal

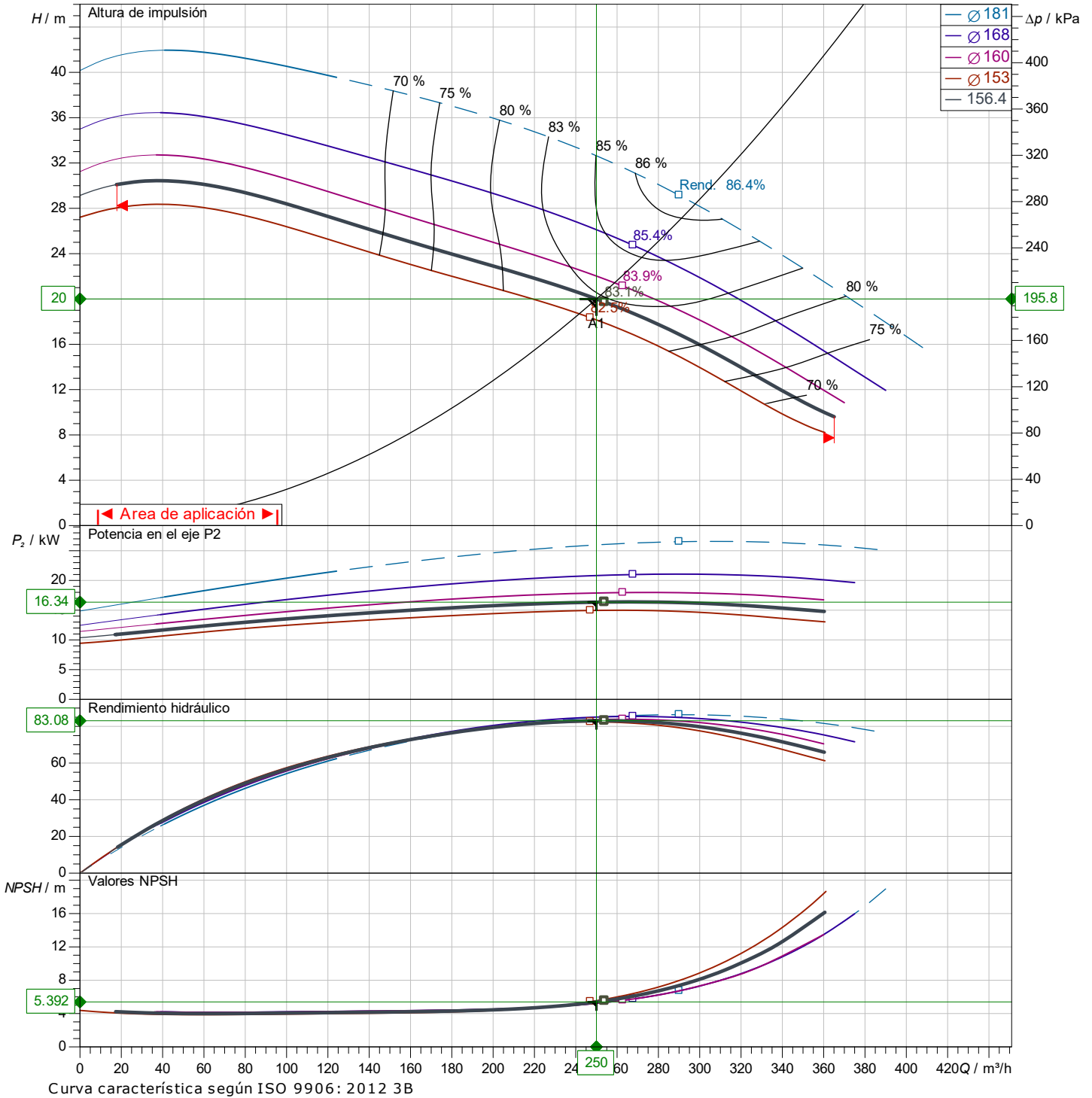

Curva característica según ISO 9906 : 2012 3B

Cliente

Datos técnicos

Bomba normalizada de rotor seco Atmos GIGA-N 100/160-22/2

ID proyecto Proyecto sin nombrar 2026-07-10 17:59:08.415

Nombre del proyecto
Lugar de montaje
Nº pos. cliente

Fecha 10.07.2026

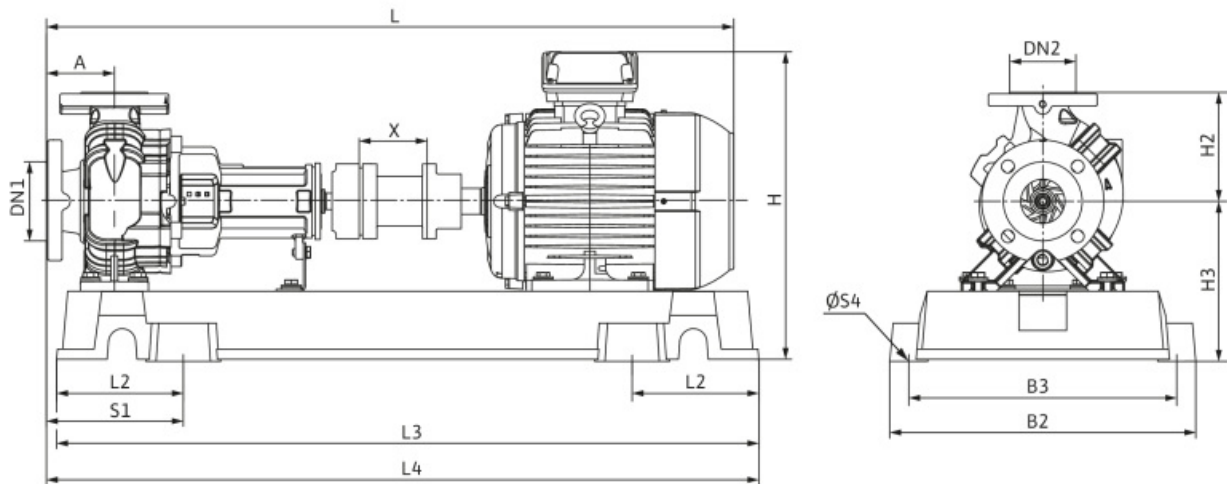

Acoplamiento con distanciador

Lado aspiración DN 125, PN 16
Lado impulsión DN 100, PN 16

Dimensiones mm

Nombre	Valor	Nombre	Valor	Nombre	Valor	Nombre	Valor
A	125	H3	303	X	140		
B2	540	L	1399				
B3	490	L2	225				
DN1	DN 125, PN 16	L3	1290				
DN2	DN 100, PN 16	L4	1305				
H	582	S1	240				
H2	280	S4	24				